

INSTALLATION GUIDE

English-USA

Español-España



INSTALLATION GUIDE FOR WATER-RESISTANT LAMINATE FLOORING

Thank you for choosing our flooring. When properly installed and cared for, your new flooring will be easy to maintain and will keep its great look for years.

Please read all the instructions before you begin the installation. Improper installation will void the warranty.

IMPORTANT NOTICE

All wood-based products, even those specifically designed to have increased resistance to moisture, are hygroscopic (they will react to the moisture in the environment) and as a result will expand or contract accordingly. All sources of under floor moisture must be rectified prior to the installation of the floor. Any construction dampness must be completely dry. Although this product has been designed with bathroom installation in mind excessive wetting is to be avoided and water spillages dried immediately. It is important that you check each plank for any manufacturing defects. Any faults must be reported back to the store of purchase for an immediate refund or replacement prior to the flooring being installed.

I. PREPARATIONS

- Prior to installation, inspect material in daylight for visible faults/damage, including defects or discrepancies in color or gloss; check the edges of the flooring for straightness and any damage. No claims on surface defects will be accepted after installation.
- It is preferable to lay boards perpendicular to the window, following the direction of the main source of light. For the best result, make sure to always work from 3 to 4 cartons at a time, mixing the planks during the installation.
- Check if subfloor/site conditions comply with the specifications described in these instructions. If you are not satisfied, do not install, and contact your supplier.
- Flooring products can be damaged by rough handling before installation. Exercise care when handling and transporting these products. Store, transport and handle the cartons in a manner to prevent any damage. Store cartons flat, never on edge.
- Flooring products can be heavy and bulky. Always use proper lifting techniques when handling these products. Whenever possible, make use of material-handling equipment such as dollies or material carts. Never lift more than you can safely handle, get assistance.
- Calculate the room surface prior to installation and plan an extra 10% of flooring for cutting allowance.
- The flooring is intended to be installed in interior locations only. It is not to be installed in areas that are exposed to the elements, such as outdoor areas, semi-covered / "alfresco" outdoor areas, porches, etc.
- Keep the boards in room temperature for at least 48 hours in unopened package before you start the installation. The room temperature must be between 65-85 °F / 18-30 °C and the relative humidity should be maintained between 30-65 % before and during the installation.
- After installation, make sure that the flooring is not exposed to temperatures less than 60 °F / 15 °C or greater than 95 °F / 35 °C at 30-65 % relative humidity.
- For floor surfaces exceeding 4000 ft² / 400 m² and or lengths exceeding 65 ft / 20 m and overlaps to new rooms and floor surface which do not join symmetrically, use transition moldings leaving min 1/2" / 10 mm gaps.

II. SUBFLOOR INFORMATION

- The flooring can be installed over most existing hard surface floor coverings, provided that the existing floor surface is clean, flat, dry, securely fastened, structurally sound and level to 3/16" / 5 mm within 10 ft / 3 m radius.
- The product can be installed on substrates with grout joints or grooves if these are less than 3/16" / 5 mm in width and 3/16" / 4 mm in depth. Depressions, deep grooves, expansion joints and other subfloor imperfections that do not meet this requirement must be filled with approved patching & leveling compound prior to installation.
- Substrates must be free from excessive moisture or alkali. Remove dirt, paint, varnish, wax, oils, solvents, any foreign matter and contaminants.
- A vapor barrier to be installed over concrete substrates. In the case installation is done over a wood substrate on or below-grade a vapor barrier must be installed if there is not a vapor barrier existing in a well-ventilated crawl space. Excessive subfloor moisture can be a breeding ground for mold, mildew and fungus – all of which can contribute to an unhealthy indoor environment, a minimum 6 mil / 0.15 mm plastic poly sheeting should be used as a moisture barrier.
- The subfloor must be dry. Comply with Mc requirements and tested as per one of below methods:
 - Concrete moisture vapor emissions should not exceed 8 lb/3.63 kg MVER (moisture vapor emission rate) per 1000 ft² / 100 m² per 24 hours. This can be measured with the calcium chloride test (ASTM F1869).
 - 90 % RH (ASTM F2170) with a PH limit of 9.
 - Max. 2.5 % moisture content (CM method / ASTM F2659).

Note: It may not be the floor covering installer's responsibility to conduct these tests. It is, however, the floor covering installer's responsibility to make sure these tests have been conducted, and that the results are acceptable prior to installing the floor covering. When moisture tests are conducted, it indicates the conditions only at the time of the test. The floor should not be installed on subfloor with excessive moisture emission.

WOOD SUBFLOORS

- If this flooring is intended to be installed over an existing wood floor, it is recommended to repair any loose boards or squeaks before you begin the installation.
- Timber subfloors must have no more than 12% Mc (moisture vapor content).
- Basements and crawl spaces must be dry. Use of a 6 mil / 0.15 mm poly-film is required to cover 100% of the crawl space earth.
- Lay the flooring crossways to the existing floorboards.
- All other subfloors - Plywood, OSB, particleboard, chipboard, wafer board, etc. must be structurally sound and must be installed following their manufacturer's recommendations.
- Double-layered APA rated plywood subfloors should be a minimum 1" / 25 mm total thickness, with at least 18" / 45 cm well ventilated air space beneath.

CONCRETE SUBFLOORS

- Existing concrete subfloors must be fully cured, at least 60 days old, smooth, permanently dry, clean, and free of all foreign material such as dust, wax, solvents, paint, grease, oils, and old adhesive residue.
- The subfloor must be dry. Comply with Mc requirements and tested as per one of below methods:
 - Concrete moisture vapor emissions should not exceed 8 lb/3.63 kg MVER (moisture vapor emission rate) per 1000 ft² / 100 m² per 24 hours. This can be measured with the calcium chloride test (ASTM F1869).
 - 90 % RH (ASTM F2170) with a PH limit of 9.
 - Max. 2.5 % moisture content (CM method / ASTM F2659).
- A minimum 6 mil / 0.15 mm plastic poly sheeting should be used as a moisture barrier between the concrete subfloor and the flooring.

DO NOT INSTALL OVER

- Any type of carpet.
- Existing cushion-backed vinyl flooring.
- Any type of floating floor.
- Hardwood flooring / wood subfloors that lay directly on concrete or over dimensional lumber or plywood used over concrete.
- If the floor has a pre-attached underlayment, the use of an additional underlayment could damage the locking mechanism and will void warranty.

IMPORTANT NOTICE

- In-floor Radiant Heat: due to the speed of sudden temperature changes, which has the potential to negatively affect laminate flooring construction, it is not recommended to install over any electrical radiant heating system. Installation over electrical radiant heating systems will not be covered by the manufacturer's warranty. Below instructions are for radiant heating systems using water.
- Maximum operating temperature should never exceed 81 °F / 27 °C. Use of an in-floor temperature sensor is recommended to avoid overheating.
- Turn the heat off for 24 hours before, during and 24 hours after installation when installing over radiant heated subfloors.
- Operate the system at maximum capacity for 48 hours to force any residual moisture from the cementitious topping of the radiant heat system at least 4 days before installation.
- The maximum moisture content of the screed is 1.5 % (CM method).
- Make sure that the temperature in the room is maintained consistent between 65-85 °F / 18-30 °C and the relative humidity should be maintained between 30-65 % before and during the installation.
- Once the installation is completed, the heating system should be turned on, at the ambient temperature and increased gradually 9 °F / 5 °C degree increments every 12 hours until reaching normal operating conditions.
- Refer to the radiant heat system's manufacturer recommendations for additional guidance.

Tip: The best idea to maximize the results of your heating system is to have "ON" times with a comfort temperature and "OFF" times with setback temperatures which is normally 8 °F / 4 °C lower than your comfort temperature. The setback temperatures are particularly important as these won't let the temperature of your room drop too much, meaning it is much quicker to heat your room back to comfort levels when it's needed.

III. INSTALLATION

TOOLS AND SUPPLIES REQUIRED: Foam Underlay (if not pre-attached) / Spacers / Saw / Adhesive Tape / Min 6 mil / 0.15 mm (or thicker) polyurethane vapor barrier for crawl space and concrete floor installations / Ruler / Pencil / Tape Measure / Construction Adhesive / Tapping Block / Rubber Mallet

- Remove baseboard, quarter-round moldings, wall base, appliances and furniture from room. For best results, door trim should be under-cut to allow flooring to move freely without being pinched. After preparation work, sweep and vacuum the entire work area to remove all dust and debris.
- With a floating floor, you must always ensure you leave a 1/2" / 10 mm gap between walls and fixtures such as pillars, stairs, etc. When installing around pipes, drill the holes 3/4" / 20 mm larger than the diameter of the pipes.
- Do not install heavy fixed objects such as kitchen cabinets directly over the floor planks. The floating installation requires that the planks can move freely.
- **UNDERLAY:** If the floor does not have a pre-attached underlayment, an additional underlayment is recommended in order to improve acoustic performance and absorb some irregularities on the substrate. Best results can be expected with an underlayment thickness not more than 1/8" / 3 mm. If the floor has a pre-attached underlayment, the use of an additional underlayment could damage the locking mechanism and will void warranty.
- Whenever possible, plan the layout so that the joints in the planks do not fall on top of joints or seams in the existing substrate. The end joints of the planks should be staggered a minimum of 8" / 20 cm apart. Do not install over expansion joints. Avoid installing pieces shorter than 12" / 30 cm at beginning or end of rows.
- Measure the area to be installed: The board width of the last row shall not be less than 2" / 50 mm. If so, adjust the width of the first row to be installed. In narrow hallways, it is recommended to install the floor parallel to the length of the hall.



Note: A 5.67" / 144 mm wide plank MUST be used in every other row. This sequence must be followed throughout the entire installation.

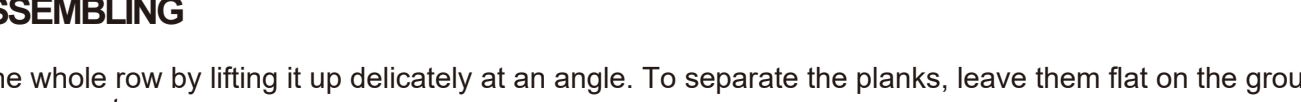
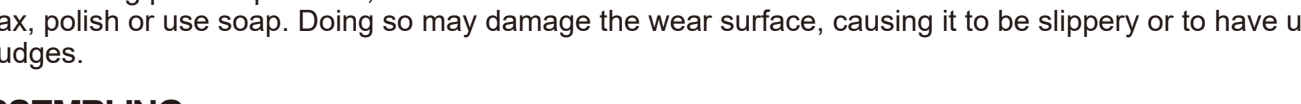
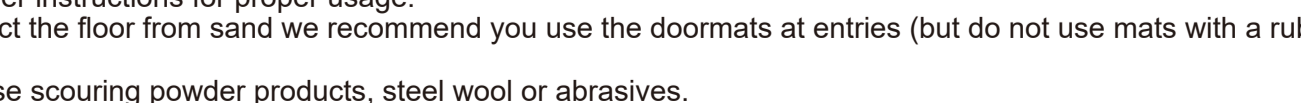
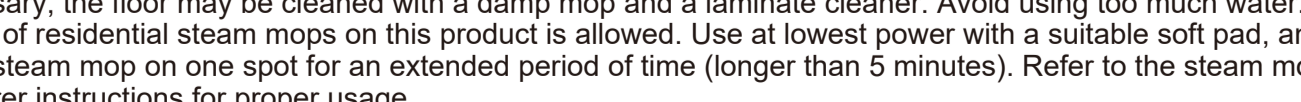
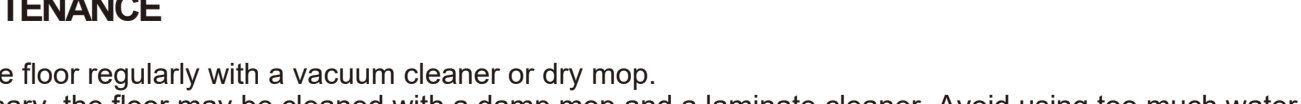
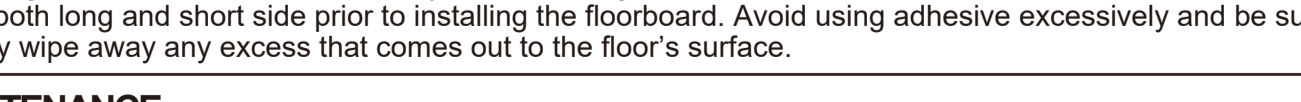
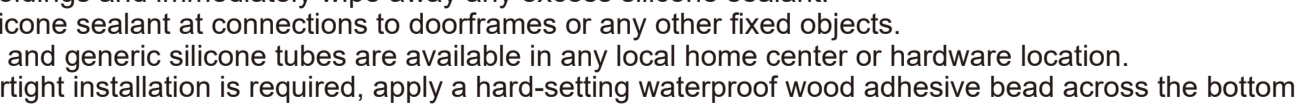
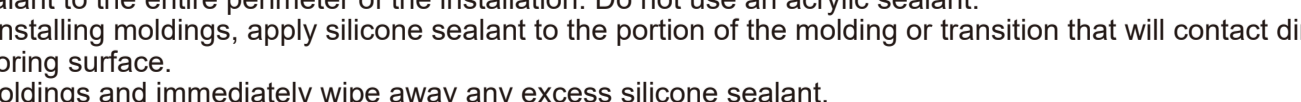
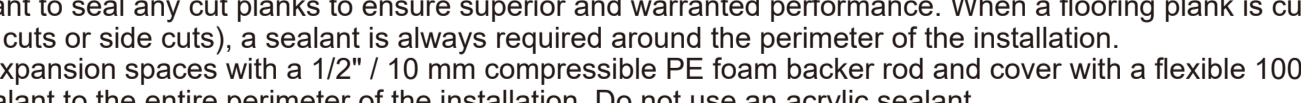
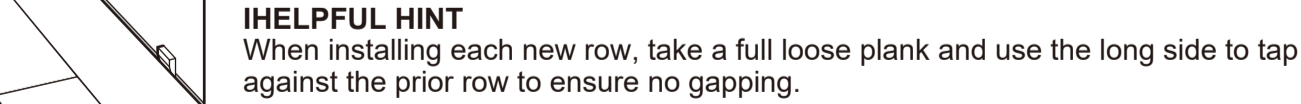
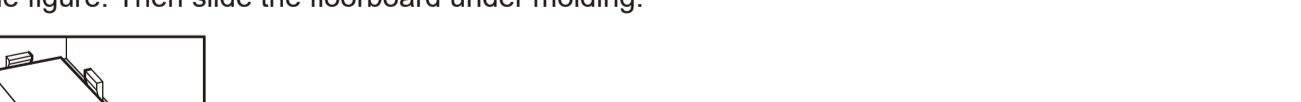
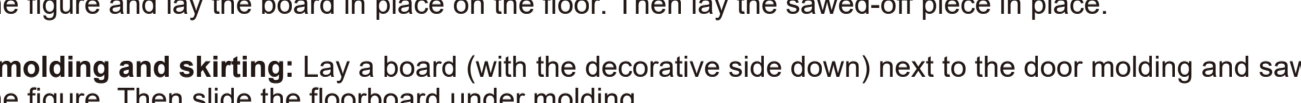
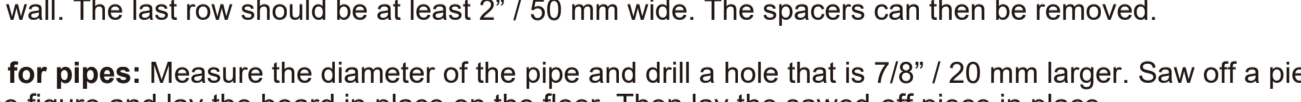
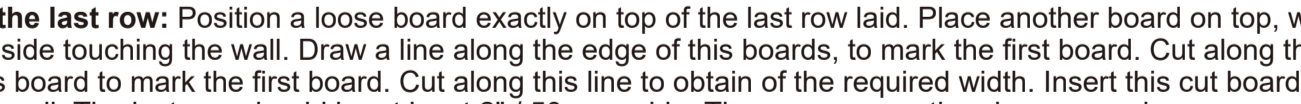
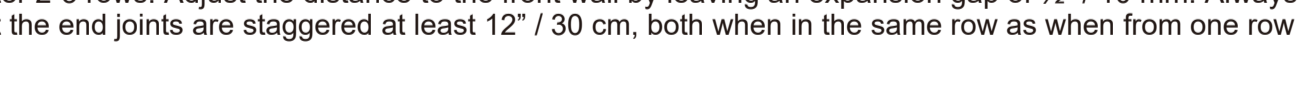
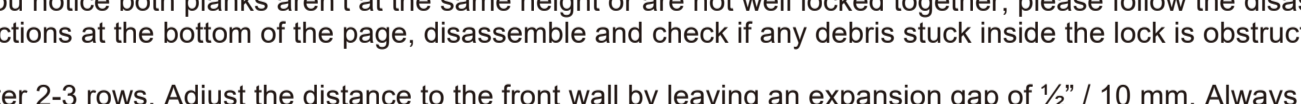
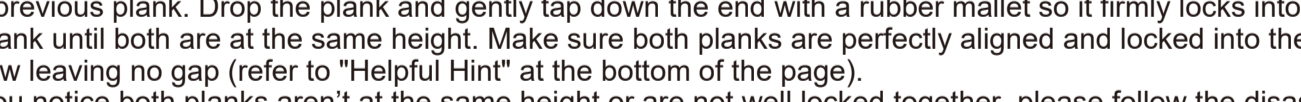
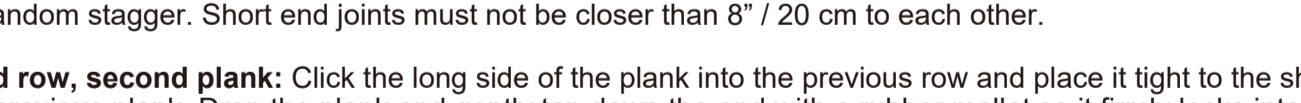
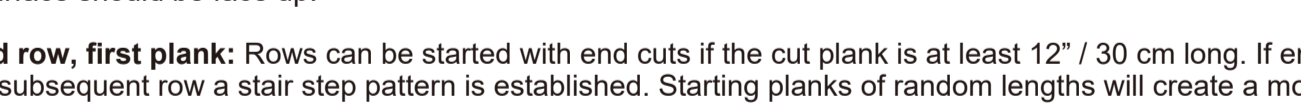
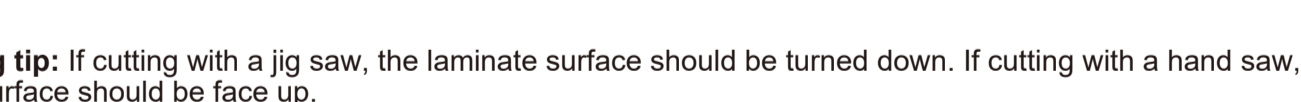
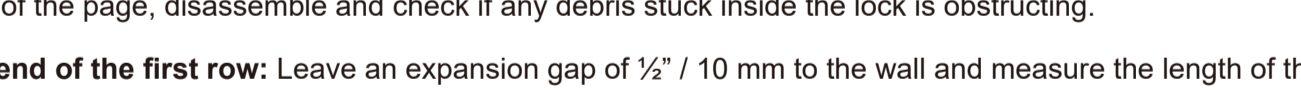
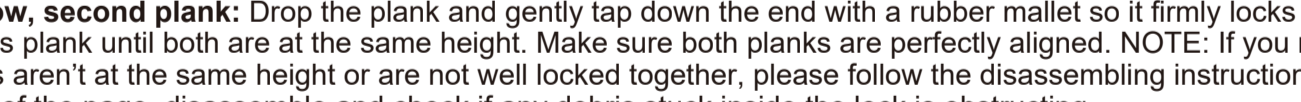
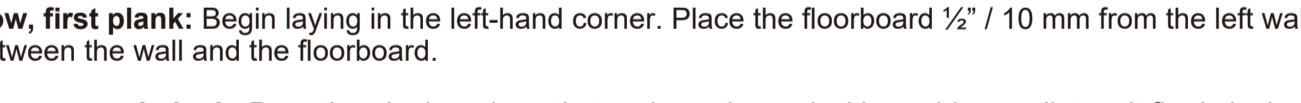
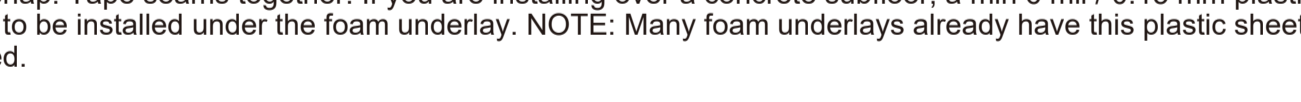
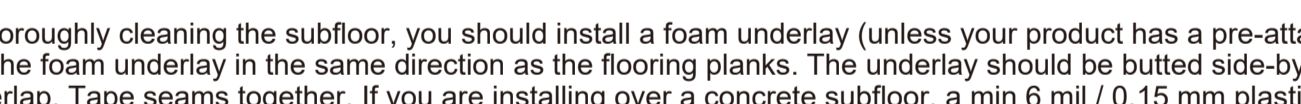
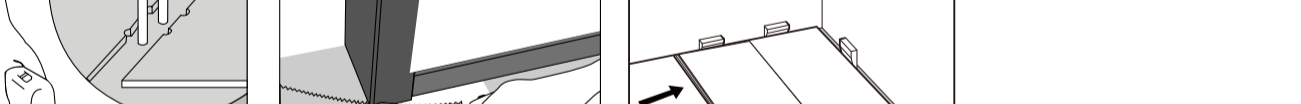
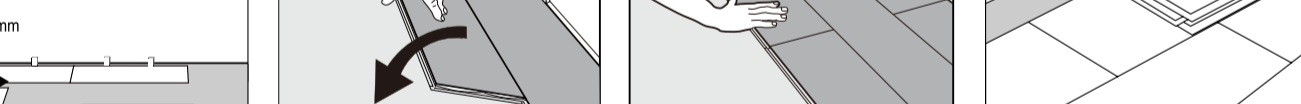
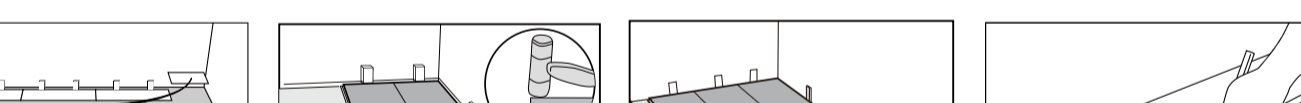
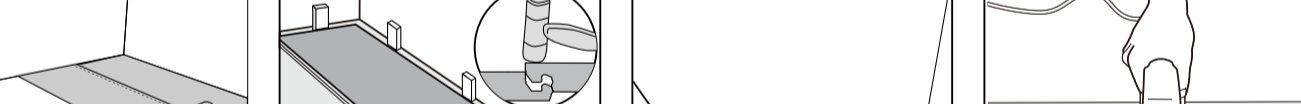
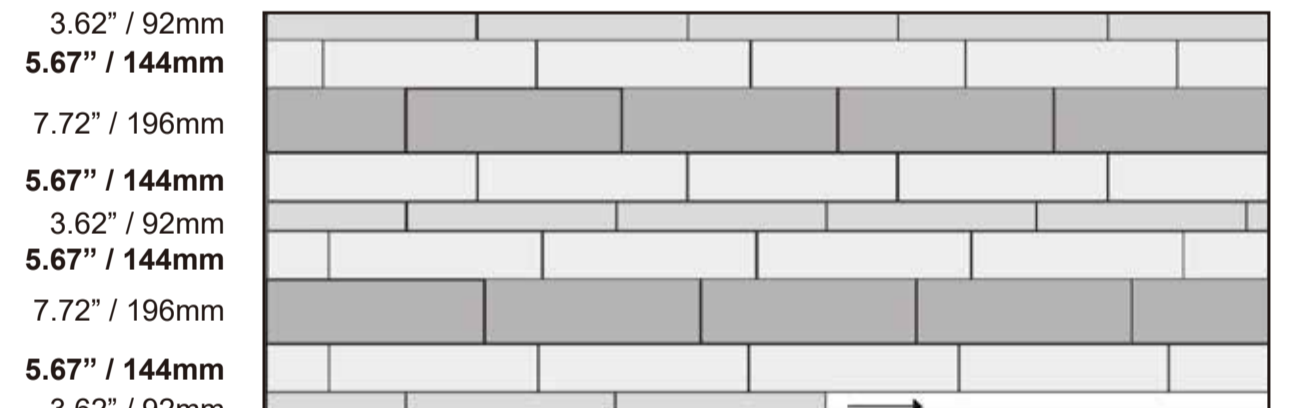
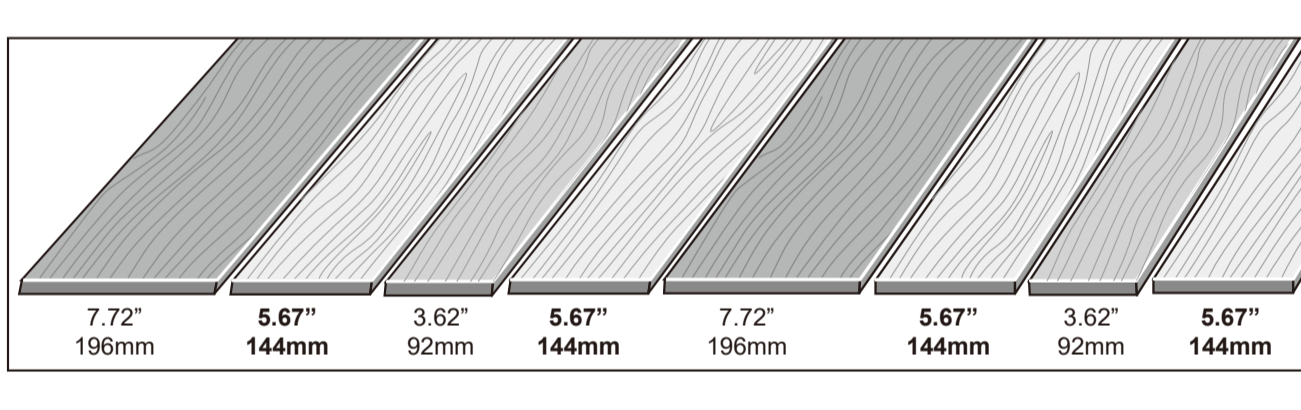

1. After thoroughly cleaning the subfloor, you should install a foam underlay (unless your product has a pre-attached pad). Run the foam underlay in the same direction as the flooring planks. The underlay should be butted side-by-side with no overlap. Tape seams together. If you are installing over a concrete subfloor, a min 6 mil / 0.15 mm plastic poly sheeting is pre-attached.

2. **First row, first plank:** Begin laying in the left-hand corner. Place the floorboard 1/2" / 10 mm from the left wall. Use spacers between the wall and the floorboard.

3. **First row, second plank:** Drop the plank and gently tap down the end with a rubber mallet so it firmly locks into the previous plank until both are at the same height. Make sure both planks are perfectly aligned. NOTE: If you notice both planks aren't at the same height or are not well locked together, please follow the disassembling instructions at the bottom of the page, disassemble and check if any debris stuck inside the lock is obstructing.

4. **At the end of the first row:** Leave an expansion gap of 1/2" / 10 mm to the wall and measure the length of the last plank to fit.

5. **Cutting tip:** If cutting with a jig saw, the laminate surface should be turned down. If cutting with a hand saw, the laminate surface should be face up.

6. **Second row, first plank:** Rows can be started with end cuts if the cut plank is at least 12" / 30 cm long. If end cut is used for subsequent row a stair step pattern is established. Starting planks of random lengths will create a more aesthetic random stagger. Short end joints must not be closer than 8" / 20 cm to each other.

7. **Second row, second plank:** Click the long side of the plank into the previous row and place it tight to the short end of the previous plank. Drop the plank and gently tap down the end with a rubber mallet so it firmly locks into the previous plank until both are at the same height. Make sure both planks are perfectly aligned and locked into the previous row leaving no gap (refer to "Helpful Hint" at the bottom of the page).

NOTE: If you notice both planks aren't at the same height or are not well locked together, please follow the disassembling instructions at the bottom of the page, disassemble and check if any debris stuck inside the lock is obstructing.

8. **Tip:** After 2-3 rows. Adjust the distance to the front wall by leaving an expansion gap of 1/2" / 10 mm. Always ensure that the end joints are staggered at least 12" / 30 cm, both when in the same row as when from one row to the next one.

9. **To lay the last row:** Position a loose board exactly on top of the last row laid. Place another board on top, with the tongue side touching the wall. Draw a line along the edge of this boards, to mark the first board. Cut along the edge of this board to mark the first board. Cut along this line to obtain of the required width. Insert this cut board against the wall. The last row should be at least 2" / 50 mm wide. The spacers can then be removed.

10. **Holes for pipes:** Measure the diameter of the pipe and drill a hole that is 7/8" / 20 mm larger. Saw off a piece as shown in the figure and lay the board in place on the floor. Then lay the sawed-off piece in place.

11. **Door molding and skirting:** Lay a board (with the decorative side down) next to the door molding and saw as shown in the figure. Then slide the floorboard under molding.

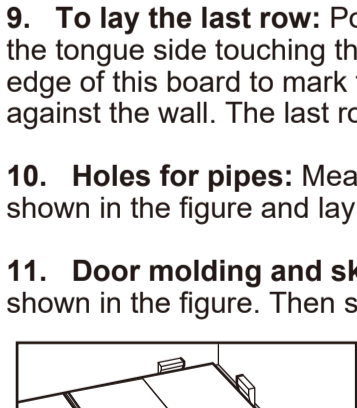

HELPFUL HINT

When installing each new row, take a full loose plank and use the long side to tap against the prior row to ensure no gapping.

FOR BATHROOM, LAUNDRY ROOM OR COMMERCIAL INSTALLATIONS

It is important to seal any cut planks to ensure superior and warranted performance. When a flooring plank is cut to fit (either end cuts or side cuts), a sealant is always required around the perimeter of the installation.

- Fill the expansion spaces with a 1/2" / 10 mm compressible PE foam backer rod and cover with a flexible 100% silicone sealant to the entire perimeter of the installation. Do not use an acrylic sealant.
- Prior to installing moldings, apply silicone sealant to the portion of the molding or transition that will contact directly with the flooring surface.
- Install moldings and immediately wipe away any excess silicone sealant.
- Apply silicone sealant at connections to doorframes or any other fixed objects.
- Branded and generic silicone tubes are available in any local home center or hardware location.
- If a watertight installation is required, apply a hard-setting waterproof wood adhesive bead across the bottom of the tongue on both long and short side prior to installing the floorboard. Avoid using adhesive excessively and be sure to immediately wipe away any excess that comes out to the floor's surface.

IV. MAINTENANCE

- Clean the floor regularly with a vacuum cleaner or dry mop.
- If necessary, the floor may be cleaned with a damp mop and a laminate cleaner. Avoid using too much water.
- The use of residential steam mops on this product is allowed. Use at lowest power with a suitable soft pad, and do not hold a steam mop on one spot for an extended period of time (longer than 5 minutes). Refer to the steam mop's manufacturer instructions for proper usage.
- To protect the floor from sand we recommend you use the doormats at entries (but do not use mats with a rubber backing).
- Never use scouring powder products, steel wool or abrasives.
- Never wax, polish or use soap. Doing so may damage the wear surface, causing it to be slippery or to have unattractive smudges.

V. DISASSEMBLING

Separate the whole row by lifting it up delicately at an angle. To separate the planks, leave them flat on the ground and slide them apart.



GUÍA DE INSTALACIÓN

Piso de laminado resistente al agua



Gracias por elegir nuestro piso. Al instalarlo adecuadamente, su piso nuevo será fácil de mantener y mantendrá su gran aspecto durante años.

Por favor lea todas las instrucciones antes de comenzar la instalación. La instalación incorrecta anulará la garantía.

AVISO IMPORTANTE

Todos los productos de madera, incluso aquellos diseñados para tener una mayor resistencia a la humedad, son higroscópicos (reaccionan a la humedad en el ambiente) y como resultado se expandirán y contraerán. Todos los niveles de humedad deben ser rectificadas antes de la instalación del piso. Cualquier humedad estructural debe estar completamente seca. Aunque el producto haya sido diseñado pensando incluso en una instalación en baños, la humedad excesiva o derrames de agua deben ser secados inmediatamente.

Es importante que revise cada tablón en busca de defectos de fábrica. Cualquier defecto deberá ser reportado a la tienda original de compra para un inmediato reembolso o reemplazo antes de que el piso comience a ser instalado.

I. PREPARATIONS

- Antes de la instalación, inspeccione el material a la luz del día para ver si hay daños visibles, incluyendo defectos o discrepancias en color o brillo, compruebe las bordes para asegurarse que están rectos y sin daños. No se aceptarán reclamaciones de defectos superficiales después de la instalación.
- Es preferible colocar las duelas en sentido perpendicular a la ventana, siguiendo la dirección de la fuente principal de luz. Para obtener el mejor resultado, asegúrese de trabajar siempre de 3 a 4 cajas a la vez, mezclando las duelas durante la instalación.
- Compruebe si las condiciones del subsuelo/sitio cumplen con las especificaciones descritas en estas instrucciones. Si no está satisfecho, no lo instale y póngase en contacto con su proveedor.
- Los productos pueden dañarse por una manipulación brusca antes de la instalación. Tenga cuidado al manipular y transportar estos productos. Almacene, transporte y maneje las duelas de manera que se evite cualquier daño. Almacene las cajas en posición plana, nunca en vertical.
- Los productos pueden ser pesados y voluminosos. Siempre use técnicas de elevación apropiadas cuando maneje estos productos. Siempre que sea posible, haga uso de equipos de manipulación de materiales tales como carros de carga o carritos de material. Nunca levante más de lo que pueda manejar con seguridad; obtenga ayuda.
- Calcule la superficie de la habitación antes de la instalación y planee un 10 % extra de piso para desechos de corte.
- El piso está diseñado para ser instalado en interiores solamente. No debe ser instalado en áreas expuestas a los elementos, como áreas exteriores, semi cubiertas, - "alfresco" áreas exteriores, porche, etc.
- Mantenga las duelas a temperatura ambiente durante al menos 48 horas dentro de la caja sin abrir antes de comenzar la instalación. El piso deberá instalarse únicamente en espacios con temperatura controlada. El piso debe ser instalado en un rango de temperatura entre 18° - 30°C / 65° - 85°F. Y la humedad relativa debe mantenerse entre 30 - 65% antes y durante la instalación.
- Después de la instalación, asegúrese que la temperatura de la habitación no este expuesta a menos de 15 °C / 60 °F o mayor a 35 °C / 90 °F y que los niveles de humedad relativa estén entre 30-65%.
- Para superficies que excedan los 400m² / 4000 ft² y o longitudes mayores de 20m / 65 ft, que se superpongan en otras habitaciones o superficies de piso que no tengan una unión simétrica, use molduras de transición dejando mínimo 10 mm / 1/2" de margen de expansión.

II. INFORMACIÓN DEL SUBSUELO

- Antes de la instalación, inspeccione el material a la luz del día para ver si hay daños visibles, incluy
- El piso se puede instalar sobre la mayoría de los revestimientos para pisos de superficie dura, siempre que la superficie del piso esté limpia, plana, seca, bien sujeta, estructuralmente segura y nivelada a 5 mm / 3/16" en 3 metros / 10 ft.
- El producto puede ser instalado en sustratos con lechadas o ranuras si estas son menores a 5 mm / 3/16" de ancho y 4 mm / 3/16" de profundidad. Las depresiones, ranuras profundas, juntas de expansión y otras imperfecciones del subsuelo que no cumplan con este requerimiento deben rellenarse con un compuesto de nivelación antes de la instalación.
- Los sustratos deben estar libres de humedad excesiva o álcali. Elimine la suciedad, pintura, barniz, cera, aceites, disolventes, cualquier materia extraña y contaminantes.
- Se debe instalar una barrera de vapor sobre los sustratos de hormigón o concreto. En el caso de que la instalación se haga sobre un sustrato de madera por encima o por debajo del nivel del suelo, se debe instalar una barrera de vapor, siempre que no exista una barrera de vapor en un espacio de acceso bien ventilado. El exceso de humedad del subsuelo puede generar la aparición de moho y hongos, lo que puede contribuir a crear un ambiente interior insalubre. Se debería usar una lámina de plástico poli de como mínimo de 6 mil / 0.15 mm como barrera para la humedad.
- El subsuelo debe estar perfectamente seco. Cumpliendo los requerimientos Mc (Contenido de vapor de humedad) y comprobando cada uno de los métodos mencionados abajo:
 - Las emisiones de vapor de humedad del concreto no deben exceder las 3.63 Kg / 8 lb MVER (tasa de emisión de vapor de humedad) por cada 100 m² / 1000 ft² en 24 horas. Esto se puede medir con el método de cloruro de calcio ASTM F1869.
 - 90% RH (ASTM F2170) con un límite de PH de 9.
 - Máx. 2.5% de contenido de humedad (método CM / ASTM F2659).

NOTA: No es responsabilidad del instalador del revestimiento de suelo realizar estas pruebas. Sin embargo, debe asegurarse de que estas pruebas se hayan realizado y de que los resultados sean aceptables antes de instalar el revestimiento de suelo. Cuando se realizan pruebas de humedad, estas indican las condiciones únicamente en el momento de la prueba. El suelo no se debe instalar sobre subsuelos con una emisión de humedad excesiva.

SUBSUELOS DE MADERA

- Si este piso está destinado a ser instalado sobre un piso de madera existente, se recomienda reparar cualquier tabla suelta o chirrido antes de comenzar la instalación.
- Los subsuelos de madera no deben tener más del 12% Mc (contenido de vapor de humedad).
- Los sótanos y cámaras deben estar secos. El uso de una capa de polietileno de 6 mil / 0.15 mm es necesario para cubrir el 100% de la tierra en la cámara.
- Instale el piso perpendicularmente sobre las tablas pre-existentes.
- Todos los otros subsuelos - madera contrachapada, OSB, tableros de aglomerado, tablero de astillas, placa de oblea, etc. deben ser estructuralmente sólidos y deben instalarse siguiendo las recomendaciones del fabricante.
- Los subsuelos de madera contrachapada con clasificación APA de doble capa deben tener un grosor total mínimo de 25 mm / 1" con al menos 45 cm / 18" de espacio de aire bien ventilado debajo.

SUBSUELOS DE CONCRETO

- Los pisos existentes deben estar completamente curados, con al menos 60 días de antigüedad, lisos, permanentemente secos, limpios y libres de todo material extraño como polvo, cera, solventes, pintura, grasa, aceites y residuos de adhesivos viejos.
- El subsuelo debe estar perfectamente seco. Cumpliendo los requerimientos Mc (Contenido de vapor de humedad) y comprobando cada uno de los métodos mencionados abajo:
 - Las emisiones de vapor de humedad del concreto no deben exceder las 3.63 Kg / 8 lb MVER (tasa de emisión de vapor de humedad) por cada 100 m² / 1000 ft² en 24 horas. Esto se puede medir con el método de cloruro de calcio ASTM F1869.
 - 90% RH (ASTM F2170) con un límite de PH de 9.
 - Máx. 2.5% de contenido de humedad (método CM / ASTM F2659).

• Recomendamos que use una capa de polietileno de al menos 0.15 mm / 6 mil como barrera contra la humedad entre el subsuelo de concreto y el piso.

NO INSTALAR SOBRE

- Cualquier tipo de alfombra.
- Piso de vinilo con respaldo pre-existente.
- Piso flotante de cualquier tipo
- Pisos de madera dura / pisos de madera instalados directamente sobre el concreto, madera dimensional o madera contrachapada usada sobre concreto.
- Si el piso tiene una capa base pre-instalada, el uso de una capa base adicional podría dañar el mecanismo de bloqueo y anulará la garantía.

AVISO IMPORTANTE

- Sistema de calefacción radiante incorporada en el piso: Debido a los cambios bruscos de temperatura, lo cual tiene el potencial de afectar negativamente a la construcción de pisos laminados, no se recomienda la instalación sobre sistemas eléctricos de calefacción. Instalación sobre sistemas eléctricos de calefacción no será cubierta por la garantía del fabricante. Las instrucciones siguientes son para sistemas de calefacción de agua.
- La temperatura máxima de operación no debe exceder nunca 27°C / 81°F. Para evitar el sobrecalentamiento se recomienda usar un sensor de temperatura integrado en el piso.
- Apague la calefacción 24 horas antes, durante y 24 horas después de la instalación, al instalar sobre sistemas de calefacción incorporados en el subsuelo.
- Al menos 4 días antes de instalar sobre sistemas de calefacción radiante, opere el sistema a su capacidad máxima por 48 horas para eliminar cualquier tipo de humedad residual de la capa de concreto del sistema de calefacción radiante.
- La humedad máxima de la superficie caliente debe ser 1,5% (método CM).
- Asegúrese de que la temperatura en la habitación se mantenga consistente entre 18-30 °C / 65-85 °F y la humedad relativa debe mantenerse entre 30-65 % antes y durante la instalación.
- Una vez completada la instalación, el sistema de calefacción debe encenderse, a temperatura ambiente y aumentarse gradualmente con incrementos de 5 °C / 9 °F cada 12 horas hasta volver a las condiciones normales de funcionamiento
- Consulte las recomendaciones del fabricante del sistema de calefacción para obtener orientación adicional.

Consejo: La mejor idea para maximizar los resultados de su sistema de calefacción es tener tiempos de "ENCENDIDO" con una temperatura agradable y tiempos de "APAGADO" con temperaturas de retroceso, que normalmente son 4 °C / 8 °F más bajas que su temperatura agradable. Las temperaturas de retroceso o de reducción automática son particularmente importantes porque estas no permitirán que la temperatura de la habitación disminuya demasiado, por lo que la habitación se puede volver a calentar a los niveles ideales mucho más rápido cuando se desee.

III. INSTALACIÓN

HERRAMIENTAS Y SUMINISTROS REQUERIDOS: Capa base de espuma (si no está pre instalada) - Espaciadores - Sierra - Cinta adhesiva - Barrera de vapor de poliuretano de min 0.15 mm / 6 mil o más gruesa para espacios vacíos y para la instalación en pisos de concreto - Regla - Lápiz - Cinta métrica - palanca - Adhesivo de construcción - Cuñas - Bloque de tapero - Mazo de Goma

- Retire de la habitación el zócalo, las molduras, la base de la pared, los electrodomésticos y los muebles. Para obtener los mejores resultados, los marcos de la puerta se deben cortar por debajo para permitir que el piso se mueva libremente sin ser presionado. Después del trabajo de preparación, barra y aspire el área de trabajo para eliminar por completo todo el polvo y los residuos.
- Con un piso flotante siempre debe asegurarse de dejar una separación 10 mm / 1/2" entre las paredes y puntos fijos tales como tuberías y pilares, escaleras, etc. Al instalar alrededor de tuberías, perforar los agujeros 20 mm / 3/4" mayor al diámetro de las tuberías.
- No instale objetos fijos pesados como sus gabinetes de cocina, armarios o cualquier otro objeto fijo directamente sobre su piso. La instalación flotante requiere que las tablas se muevan libremente.
- Capa base: Si el piso no tiene una capa base pre-instalada, una capa base adicional es recomendada en orden de mejorar el rendimiento acústico y absorber algunas irregularidades sobre el sustrato. Se puede esperar mejores resultados con una capa base de espesor no superior a 3 mm / 1/8". En caso de que el piso tenga una capa base pre-instalada, el uso de una capa base adicional podría dañar el mecanismo de bloqueo, lo que anulará la garantía.
- Siempre que sea posible, planifique el diseño de manera que las juntas de las tablas no queden sobre las juntas o las uniones del sustrato pre-existente. Las juntas de los extremos de las tablas deben estar escalonadas con una separación mínima de 20 cm / 8" / entre sí. No instale sobre juntas de expansión. Evite instalar piezas de menos de 30 cm / 12" al principio o al final de las filas.
- Mida el área a instalar: El ancho de la tabla de la última fila no debe ser menor de 50 mm / 2". Si es así, ajuste el ancho de la primera fila a instalar. En pasillos estrechos, se recomienda instalar el piso paralelo a la longitud del pasillo.



Nota: Se debe usar una tabla de 5.67 pulgadas/144 mm de ancho en cada segunda fila. Esta secuencia debe seguirse durante toda la instalación.

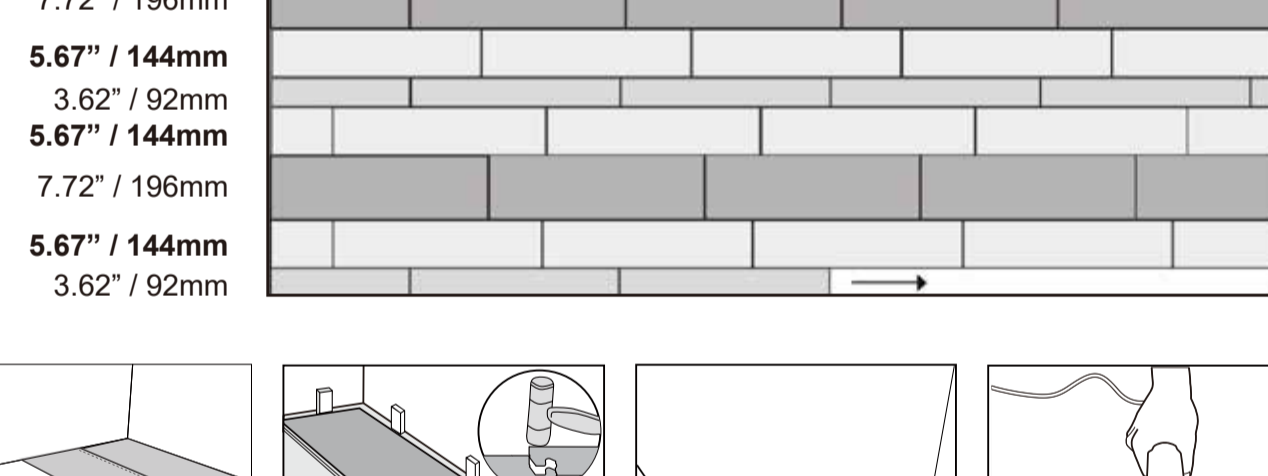
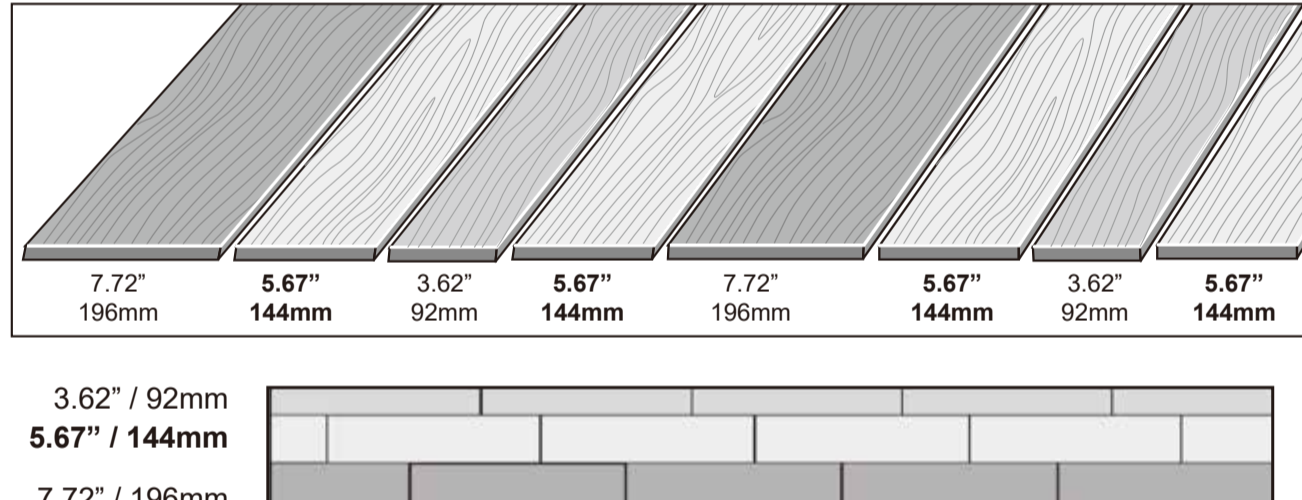

3.62" / 92mm
5.67" / 144mm

7.72" / 196mm

5.67" / 144mm

3.62" / 92mm

5.67" / 144mm

7.72" / 196mm

5.67" / 144mm

3.62" / 92mm

5.67" / 144mm

3.62" / 92mm

5.67" / 144mm

7.72" / 196mm

5.67" / 144mm

3.62" / 92mm

5.67" / 144mm

7.72" / 196mm

5.67" / 144mm

3.62" / 92mm

5.67" / 144mm

7.72" / 196mm

5.67" / 144mm

3.62" / 92mm

5.67" / 144mm

7.72" / 196mm

5.67" / 144mm

3.62" / 92mm

5.67" / 144mm

7.72" / 196mm

5.67" / 144mm

3.62" / 92mm

5.67" / 144mm

7.72" / 196mm

5.67" / 144mm

3.62" / 92mm

5.67" / 144mm

7.72" / 196mm

5.67" / 144mm

3.62" / 92mm

5.67" / 144mm

7.72" / 196mm

5.67" / 144mm

3.62" / 92mm

5.67" / 144mm

7.72" / 196mm

5.67" / 144mm

3.62" / 92mm

5.67" / 144mm

7.72" / 196mm

5.67" / 144mm

3.62" / 92mm

5.67" / 144mm

7.72" / 196mm

5.67" / 144mm

3.62" / 92mm

5.67" / 144mm

7.72" / 196mm

5.67" / 144mm

3.62" / 92mm

5.67" / 144mm

7.72" / 196mm

5.67" / 144mm

3.62" / 92mm

5.67" / 144mm

7.72" / 196mm

5.67" / 144mm

3.62" / 92mm

5.67" / 144mm

7.72" / 196mm

5.67" / 144mm

3.62" / 92mm

5.67" / 144mm

7.72" / 196mm

5.67" / 144mm

3.62" / 92mm

5.67" / 144mm

7.72" / 196mm

5.67" / 144mm

3.62" / 92mm

5.67" / 144mm

7.72" / 196mm

5.67" / 144mm

3.62" / 92mm

5.67" / 144mm

7.72" / 196mm

5.67" / 144mm

3.62" / 92mm

5.67" / 144mm

7.72" / 196mm

5.67" / 144mm

3.62" / 92mm

5.67" / 144mm

7.72" / 196mm

5.67" / 144mm

3.62" / 92mm

5.67" / 144mm

7.72" / 196mm

5.67" / 144mm

3.62" / 92mm

5.67" / 144mm

7.72" / 196mm

5.67" / 144mm

3.62" / 92mm

5.67" / 144mm

7.72" / 196mm

5.67" / 144mm

3.62" / 92mm

5.67" / 144mm

7.72" / 196mm

5.67" / 144mm

3.62" / 92mm

5.67" / 144mm

7.72" / 196mm

5.67" / 144mm

3.62" / 92mm

5.67" / 144mm

7.72" / 196mm

5.67" / 144mm

3.62" / 92mm

5.67" / 144mm

7.72" / 196mm

5.67" / 144mm

3.62" / 92mm

5.67" / 144mm

7.72" / 196mm

5.67" / 144mm

3.62" / 92mm

5.67" / 144mm

7.72" / 196mm

5.67" / 144mm

3.62" / 92mm

5.67" / 144mm

7.72" / 196mm

5.67" / 144mm

3.62" / 92mm

5.67" / 144mm

7.72" / 196mm

5.67" / 144mm

3.62" / 92mm

5.67" / 144mm

7.72" / 196mm

5.67" / 144mm

3.62" / 92mm

5.67" / 144mm

7.72" / 196mm

5.67" / 144mm

3.62" / 92mm

5.67" / 144mm

7.72" / 196mm

5.67" / 144mm

3.62" / 92mm

5.67" / 144mm

7.72" / 196mm

5.67" / 144mm

3.62" / 92mm

5.67" / 144mm

7.72" / 196mm

5.67" / 144mm

3.62" / 92mm

5.67" / 144mm

7.72" / 196mm

5.67" / 144mm

3.62" / 92mm

5.67" / 144mm

7.72" / 196mm

5.67" / 144mm

3.62" / 92mm

5.67" / 144mm

7.72" / 196mm

5.67" / 144mm

3.62" / 92mm

5.67" /